

No	제품 코드	특이 사항	비고
1			
2			
3			

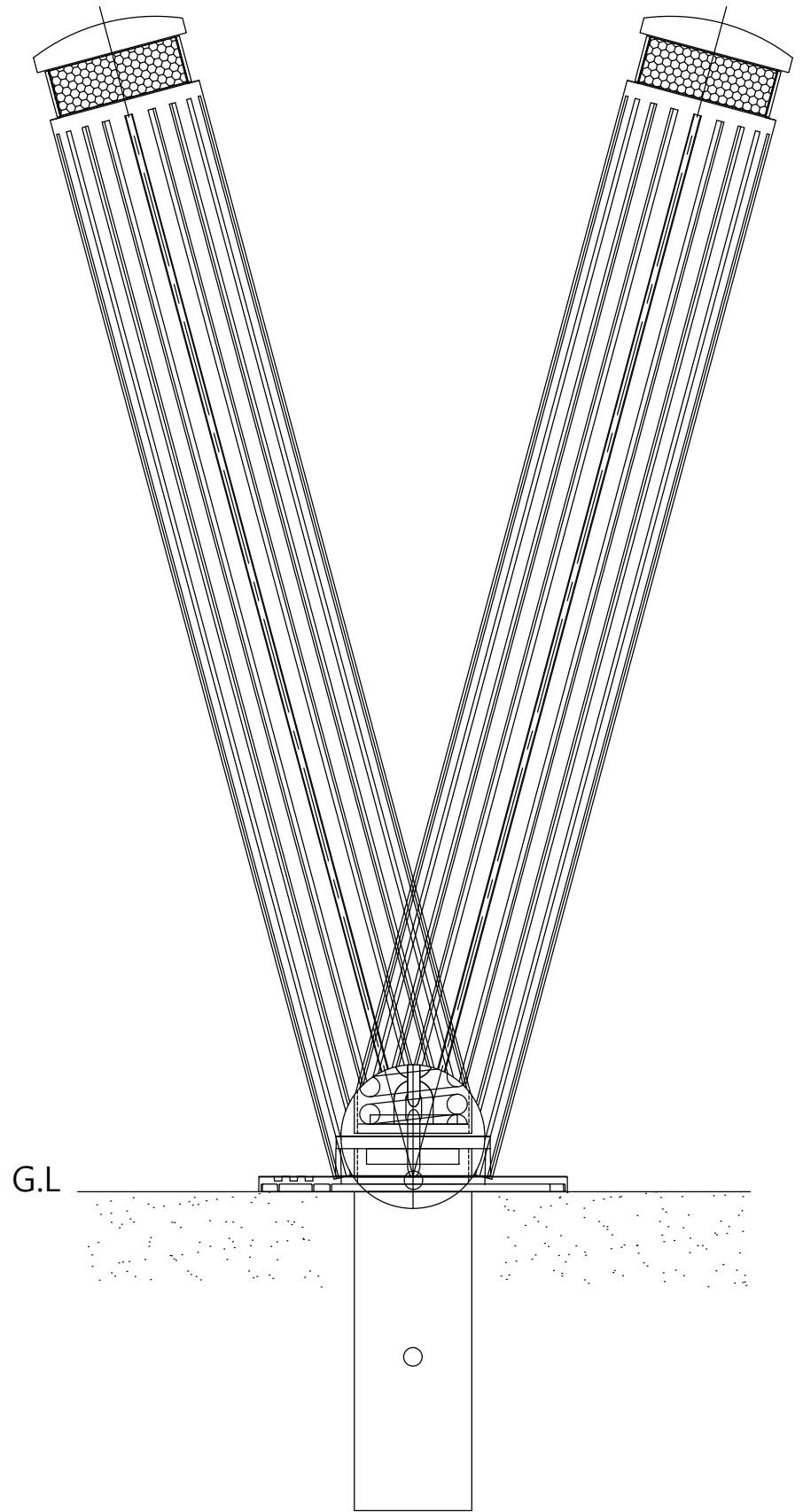
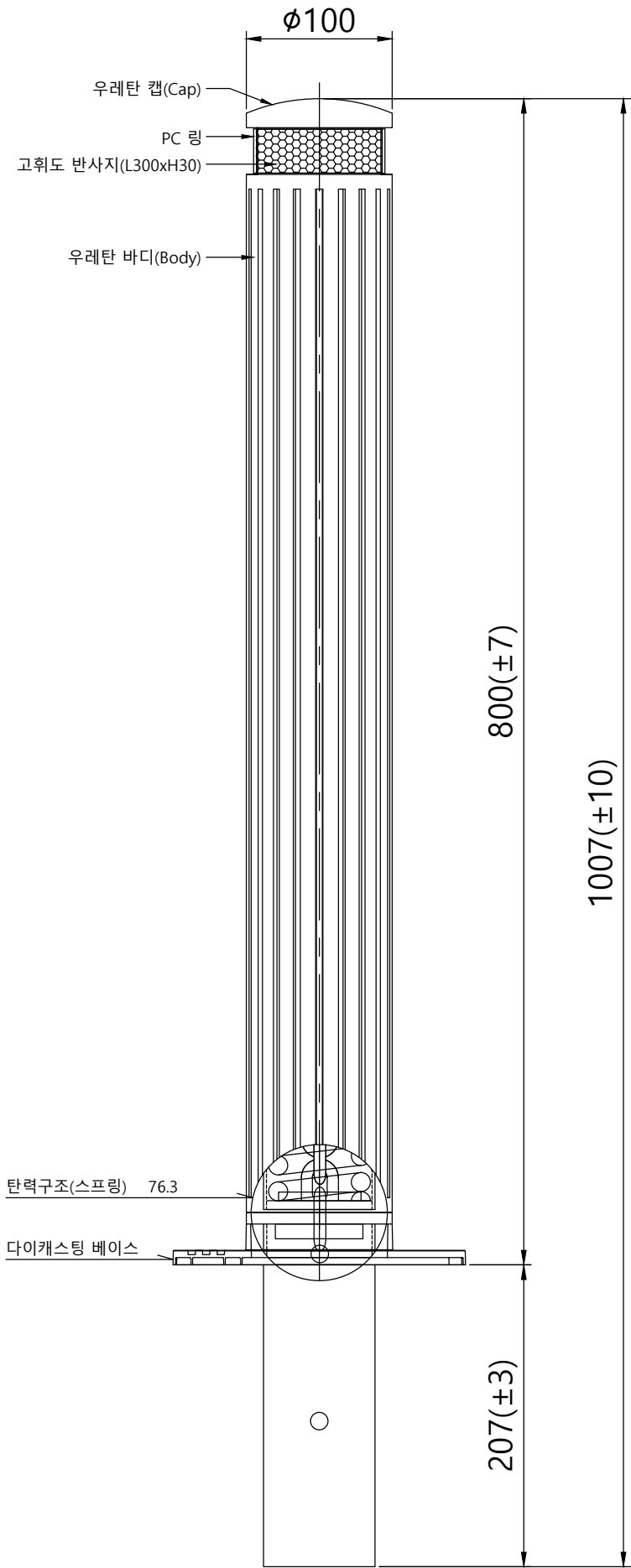
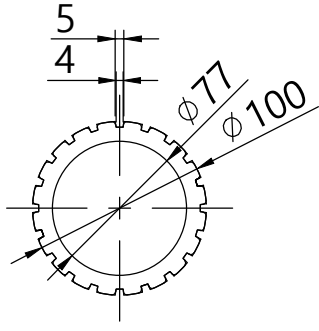

**NOTE**

- 1.제품의 규격은 자체 사정으로인하여 변경될수 있음.
- 2.제품의 색상은 기본 기와진회색 (발주처 지정색) 으로 함.
- 3.기타 제품 문의는 1588-0490으로 문의 바람.

05	PC링	1	90xH30	PC	-
04	고휘도반사지(백)	1	W300xH30	고휘도	-
03	다이캐스팅베이스	1	200xH28	AL	-
02	외피_ASSY	1	100xH764	TPU	-
01	탄력지주	1	76.3x986.5x2T	SGT275/SS275	-
No	Description	Q'TY	Size	주 재료	CODE
Tolerance	DATE	2019.12.11	MATERIAL	-	Scale
	DESIGN	Lee.js	TITLE	세종시볼라드_ASSY	N/S
	CHECK	-		100x800H	- / -
	APP'D	-	DWG NO.	-	Quantity
					-